

CAMPANA PREMIUM COMPENSADA

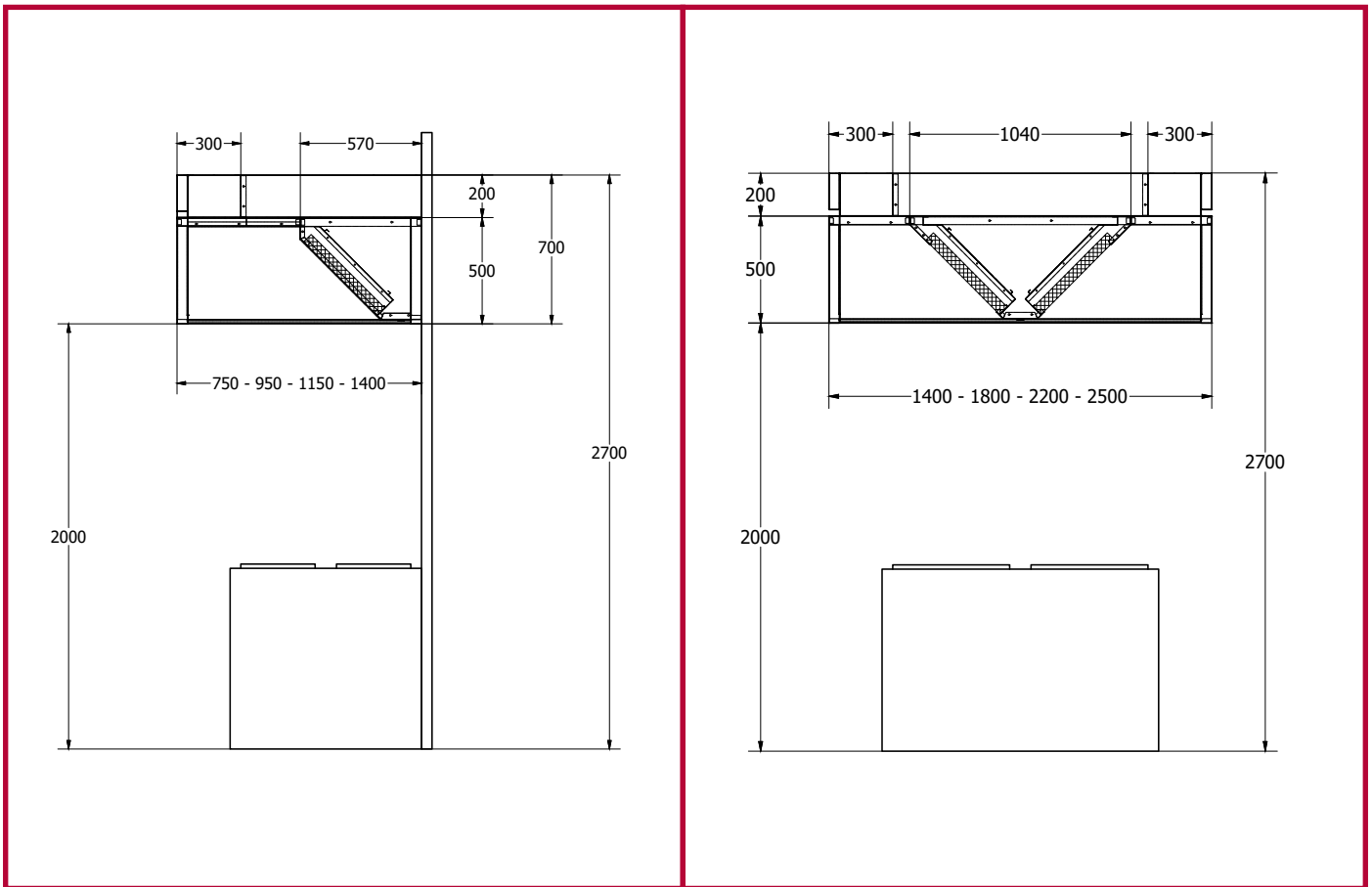

Imprescindible en aquellas cocinas en las que por cualquier circunstancia se requiera una aportación forzada de aire exterior.

Esta campana requiere dos unidades de ventilación exteriores, una para extracción de aire interior y la otra para aportación de aire exterior.

Construida en acero inoxidable AISI-304, en acabado pulido fino (todas las partes vistas).

Incorpora colector con filtros del tipo "Europeo" de placas Inox, plenum de extracción con regulación de tiro filtro a filtro, nuevo sistema de aportación de aire, integrado totalmente en el cuerpo de la campana, consiguiendo un aspecto compacto y evitando las molestias ocasionadas por el flujo de aire, que inciden normalmente sobre los cocineros, sistema de drenaje de grasas con conducto perimetral y depósito de recogida y tapón de vaciado metálico.

Diseñada para cumplir todas las normativas vigentes con estructura anti-goteo, preparadas para incluir luminarias encastradas LED antideflagrantes y nuestro exclusivo sistema de extinción automática de incendios.

Incorporan nuestro nuevo sistema de fijación estanco.

Por su sistema de construcción, este producto garantiza la máxima seguridad, evitando cualquier posibilidad de corte accidental al tener todas sus partes accesibles en chapa doblada y chafada.

COTAS CAMPANA PREMIUM COMPENSADA MURAL

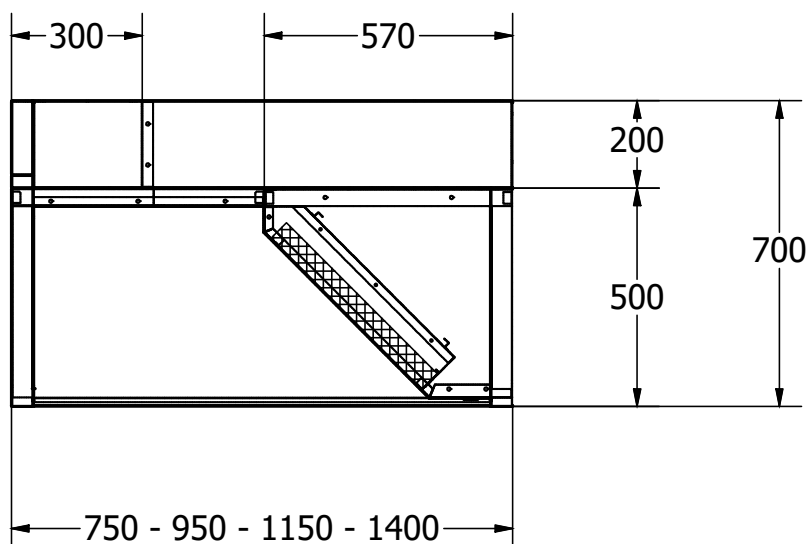

COTAS CAMPANA PREMIUM COMPENSADA CENTRAL

